



**IMET SPA**  
Località tre fontane, 6 - 24034  
Cisano Bergamasco (BG) Italy  
Tel +39 035 4387911 | Fax +39 035 787066  
imet@imetsaws.com  
www.imetsaws.com

Modelo de máquina

# H 800 NC F1500

Sierra automática CNC para corte a 90°

Breve descripción

H 800 NC F1500 es la sierra automática de IMET de doble columna con control numérico y pantalla táctil, es un instrumento profesional para el corte a 90° de carpintería, tubos y piezas completas en metal. Facilidad de uso, elevada prestación y duración de la hoja que la convierten en la máquina.



Capacidad de corte a 0°	Redondo: 680mm - Cuadrado: 640mm - Rectángulo: 820x610mm
Capacidad de corte para paquete	Máx:800x330mm - Mín:50x50mm
Capacidad de corte a 0° por pieza (C45)	350mm
Dimensión de la cuchilla	7950x41x1.3mm
Velocidad de la cuchilla	15/100 m/min
Motor de la cuchilla	5.5KW
Carro avanzador	1500mm
Motor del carro avanzador	1.5KW
Desperdicio mínimo	300mm
Longitud mínima de corte	80m
Altura de la zona de trabajo	815mm
Dimensión	4350x3600x2700mm
Peso	4455kg

## Características



### Pantalla táctil 10"

Las máquinas están equipadas con una pantalla táctil de 10" para controlar todas las funciones operativas y configurar los parámetros de corte. El sistema CNC permite configurar 99 programas de corte, 10 diferentes diferentes (mín. 4 mm - máx. 9999 mm), en la misma barra, el número de trazos y piezas a cortar y la velocidad de descenso de la pala, autodiagnóstico de errores.

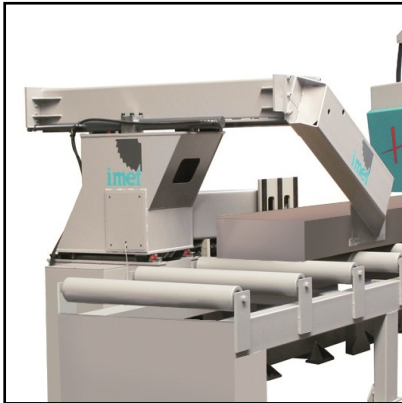

### Avance del material

El carro de alimentación para la repetición automática del ciclo de corte es de 1500 mm con deslizamiento sobre de recirculación de bolas y motor independiente controlado por encoder para obtener un perfecto posicionamiento sistema de doble apertura de las mordazas del alimentador permite cargar incluso barras que no están perfectam líneas rectas.

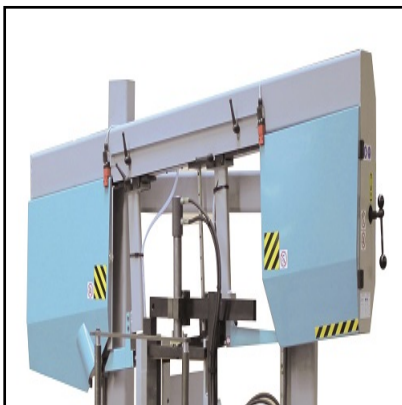

### Arco: estructura y tensión de la cuchilla

Para garantizar un alto rendimiento y una penetración óptima en el material, el arco de corte está hecho de ac electrosoldado de sección gruesa, inclinado 5° con alta tensión (2000 kg / cm<sup>2</sup>) para optimizar el rendimiento de corte. Tensado de la hoja mediante cilindro hidráulico.

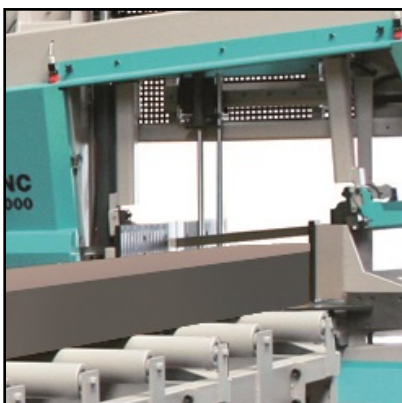

### Detección del punto de inicio de corte

Las sierras automáticas H 800 NC y H 1200 NC están equipadas con un sistema de detección de material y el punto de inicio del corte mediante una banda magnética y un codificador para la lectura del material: el op el tamaño del material mediante un toque pantalla durante la creación del programa de corte. La máquina inicia el descenso rápido del arco hasta el valor establecido, acelerando el proceso de trabajo.



**IMET SPA**  
Località tre fontane, 6 - 24034  
Cisano Bergamasco (BG) Italy  
Tel +39 035 4387911 | Fax +39 035 787066  
imet@imetsaws.com  
www.imetsaws.com

## H 800 NC F1500



### Velocidad de descenso

La H 800 NC F3000 está equipada con un inversor integrado para altas velocidades y excelente rendimiento inclu



### Bloqueo del material

El tornillo de banco de cierre horizontal es hidráulico, tornillo de banco vertical de serie. El sistema de do mordazas.



### Pistola de lavado

**OPTIONAL**

Las sierras automáticas Premium y las sierras automáticas y semiautomáticas Maxi Line están equipadas con una integrada para la eliminación de residuos de material del área de trabajo para mantener la máquina siempre en perfecta eficiencia.



### Industry 4.0 Ready- SAWFACTORY (Opcional)

**OPTIONAL**

Las sierras automáticas IMET se pueden conectar a la red de la empresa a través de módem, insertando en su pro flujo de trabajo una herramienta profesional de vanguardia. El software dedicado SAWfactory garantiza el el acceso al servicio de teleservicio para obtener asistencia, lo que también le permite administrar y program funciones principales de la máquina de forma remota. Descubra SAWFACTORY: <https://bit.ly/2FKicfO>



**IMET SPA**  
Località tre fontane, 6 - 24034  
Cisano Bergamasco (BG) Italy  
Tel +39 035 4387911 | Fax +39 035 787066  
imet@imetsaws.com  
www.imetsaws.com

**H 800 NC F1500**



**Sistema de lubricación mínima (Opcional)**

**OPTIONAL**

Está disponible bajo pedido para cualquier máquina la lubricación mínima que anula la dispersión del líquido refrigerante típico del uso del aceite emulsionable, la vida útil de la hoja no se ve de ninguna manera perjudicada. Capacidad de desperdicio 1.3 litros.



**Láser de seguimiento (Opcional)**

**OPTIONAL**

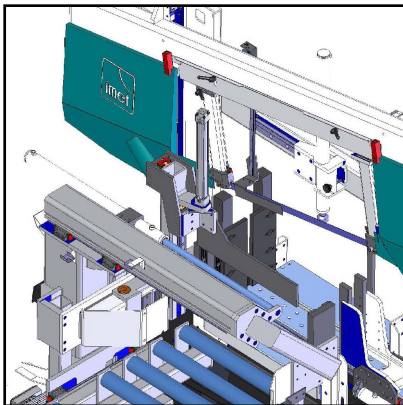

**Dispositivo para corte en paquete**

**OPTIONAL**

Dispositivo hidráulico para corte en paquete (Max: 800x330mm - Min: 50x50mm).



**Barrera mecánica de protección (Opcional)**

**OPTIONAL**

Según las normas CE, el sistema de protección y seguridad está disponible. El sistema consta de barreras protección metálica para los 4 lados con puertas de acceso (controladas por CNC) al área de trabajo.



**IMET SPA**  
Località tre fontane, 6 - 24034  
Cisano Bergamasco (BG) Italy  
Tel +39 035 4387911 | Fax +39 035 787066  
imet@imetsaws.com  
www.imetsaws.com

**H 800 NC F1500**



**Pareja de fotocélulas de seguridad (Opcional) OPTIONAL**

Además de las protecciones metálicas, también está disponible un par de fotocélulas que se pueden utilizar en lugar de uno de los laterales con rejillas metálicas.



**Mesa de rodillos motorizada (Opcional) OPTIONAL**

Mesa de rodillos inactivos para el lado de carga y descarga, 2 m de longitud, incluidos 2 rodillos de contenci de un lado.



**Sistema de motorización para mesa de rodillos (Opcional) OPTIONAL**

Mesa de rodillos predispuesta para motorización con transmisión de cadena y piñón.



**Sistema de motorización (Opcional) OPTIONAL**

Sistema de motorización para transportadores de rodillos motorizados, recomendado cada 6m de transportadores d