



**IMET SPA**  
Località tre fontane, 6 - 24034  
Cisano Bergamasco (BG) Italy  
Tel +39 035 4387911 | Fax +39 035 787066  
imet@imetsaws.com  
www.imetsaws.com

Modelo de máquina

# H 1200 NC F3000

Sierra automática CNC para corte a 90°

Breve descripción

H 1200 NC F3000 es la sierra automática de IMET de doble columna con control numérico y pantalla táctil, es un instrumento profesional ideal para el corte a 90° de perfiles de carpintería, tubos y pizas completas de metal. Facilita elevada prestación y duración de la hoja que la convierten en la máquina.



Área de corte angular	90°
Capacidad de corte a 0°	Redondo: 680mm - Cuadrado: 540mm - Rectángulo: 1250x600mm
Capacidad de corte en paquete	Máx:1000x330mm - Min 50x50mm
Capacidad de corte a 0° por pieza (C45)	400mm
Dimensión de la cuchilla	8140x54x1.6mm
Motor de la cuchilla	7.5KW
Velocidad de la cuchilla	15/90 m/min
Carro avanzador	3000mm
Motor del carro avanzador	1,5KW
Desperdicio mínimo	300mm
Longitud mínima de corte	100m
Altura de la zona de trabajo	855mm
Dimensión	5750x4000x2750mm
Peso	4955kg

## Características



### Pantalla táctil de 10"

Las máquinas están equipadas con una pantalla táctil de 10" para controlar todas las funciones operativas y configurar los parámetros de corte. El sistema CNC permite configurar 99 programas de corte, 10 longitudes diferentes (mín. 4 mm - máx. 9999 mm), en la misma barra, el número de trazos y piezas a cortar y la velocidad de descenso de la pala, autodiagnóstico de errores.

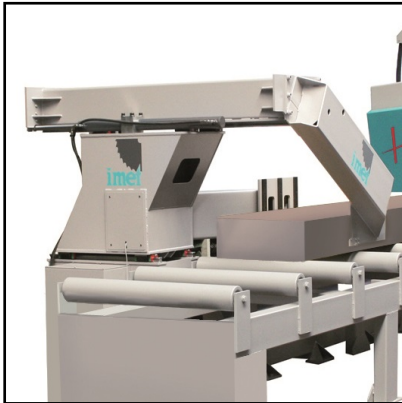

### Avance del material

El carro de alimentación para la repetición automática del ciclo de corte es de 1500 mm con deslizamiento sobre recirculación de bolas y motor independiente controlado por encoder para obtener un perfecto posicionamiento. Un sistema de doble apertura de las mordazas del alimentador permite cargar incluso barras que no están perfectamente rectas.

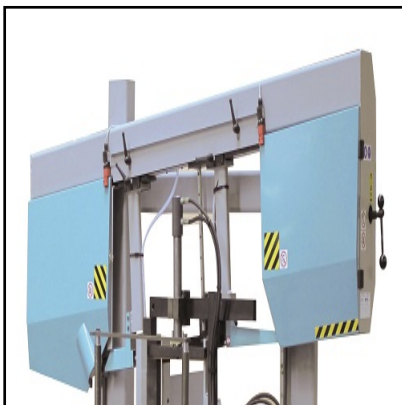

### Arco: estructura y tensión de la cuchilla

Para garantizar un alto rendimiento y una penetración óptima en el material, el arco de corte está hecho de acero electrosoldado de sección gruesa, inclinado 5° con alta tensión (2000 kg / cm<sup>2</sup>) para optimizar el rendimiento de corte. Tensado de la hoja mediante cilindro hidráulico.

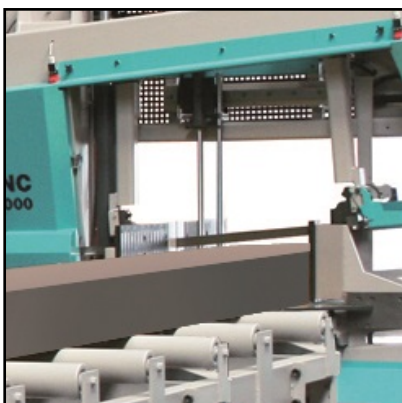

### Detección del punto de inicio de corte

Las sierras automáticas H 800 NC y H 1200 NC están equipadas con un sistema de detección de material y el punto de inicio del corte mediante una banda magnética y un codificador para la lectura del material: el operador elige el tamaño del material mediante un toque en pantalla durante la creación del programa de corte. La máquina inicia el descenso rápido del arco hasta el valor establecido, acelerando el proceso de trabajo.



**IMET SPA**  
Località tre fontane, 6 - 24034  
Cisano Bergamasco (BG) Italy  
Tel +39 035 4387911 | Fax +39 035 787066  
imet@imetsaws.com  
www.imetsaws.com

## H 1200 NC F3000



### Velocidad de descenso

La H 1200 NC F3000 está equipada con un inversor integrado para altas velocidades y excelente rendimiento incl



### Bloqueo del material

El tornillo de banco de cierre horizontal es hidráulico, tornillo de banco vertical de serie. El sistema de do mordazas.



### Pistola de lavado

Las sierras automáticas Premium y las sierras automáticas y semiautomáticas Maxi Line están equipadas con una integrada para la eliminación de residuos de material del área de trabajo para mantener la máquina siempre en perfecta eficiencia.



### Industry 4.0 Ready- SAWFACTORY (Opcional)

**OPTIONAL**

Las sierras automáticas IMET se pueden conectar a la red de la empresa a través de módem, insertando en su pro flujo de trabajo una herramienta profesional de vanguardia. El software dedicado SAWfactory garantiza el acceso al servicio de teleservicio para obtener asistencia, lo que también le permite administrar y programar funciones principales de la máquina de forma remota. Descubra SAWFACTORY: <https://bit.ly/2FKicfO>



**IMET SPA**  
Località tre fontane, 6 - 24034  
Cisano Bergamasco (BG) Italy  
Tel +39 035 4387911 | Fax +39 035 787066  
imet@imetsaws.com  
www.imetsaws.com

**H 1200 NC F3000**



**Sistema de lubricación mínima (Opcional) OPTIONAL**

El tanque de recogida de virutas está integrado y es extraíble, mientras que el sistema de refrigeración está una unidad hidráulica con una bomba eléctrica para lubricación y enfriamiento. La hoja se mantiene limpia con motorizado.



**Láser de seguimiento (Opcional) OPTIONAL**

Para facilitar el posicionamiento del material, se dispone de un puntero láser para marcar el punto en dónde el arco descendente penetrará en el material.

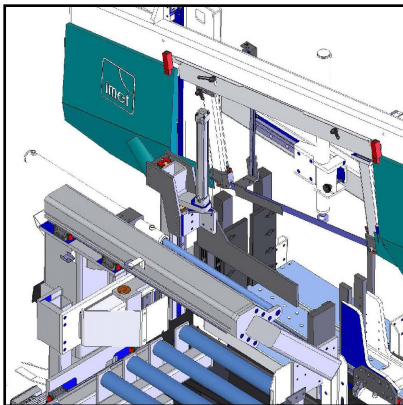

**Dispositivo de corte en paquete OPTIONAL**

Dispositivo hidráulico para corte en paquete. Max 1000x330mm - Min 50x50mm.



**Barrera metálica de protección (Opcional) OPTIONAL**

Según las normas CE, el sistema de protección y seguridad está disponible. El sistema consta de barreras metálicas de protección en los 4 lados con puertas de acceso (controladas por CNC) al área de trabajo.



### Pareja de fotocélulas de seguridad (Opcional) OPTIONAL

Además de las protecciones metálicas, también está disponible un par de fotocélulas que se pueden utilizar en lugar de uno de los lados con rejillas metálicas.



### Mesa de rodillos locos de carga/descarga (Opcional) OPTIONAL

Mesa de rodillos inactivos para el lado de carga y descarga, 2 m de longitud, incluidos 2 rodillos de contenci de un lado.



### Mesa de rodillos motorizados (Opcional) OPTIONAL

Mesa de rodillos predispuesta para motorización con transmisión por cadena y piñón.



### Sistema para motorización (Opcional) OPTIONAL

Sistema de motorización para transportadores de rodillos motorizados, recomendado cada 6m de transportadores d